



30% Faster Quiet Blending Technology

The Quick & Quiet™, with the patented Accelerate™ Container, and powerful motor has been engineered to create blends 30% faster than the previous generation.

Smart Product Design

- Innovative blending system completes recipes more efficiently with consistent results in record time.
- High capacity and thermally-capable motor reduces blend-times, handles back-to-back blends easily and minimizes downtime.
- 40-ounce Accelerate™ container with NFC features an innovative shape, and dual blade design that pull ingredients for more efficient and consistent blends.
- Heavy-duty retainer nut withstands high heat, extending blade assembly and container life.
- 10 program buttons with 40 optimized settings increase programming capability and ease of use for consistent results.

Technologie de mélange silencieuse 30 % plus rapide

Le Quick & Quiet™, avec le récipient breveté Accelerate™ et son puissant moteur, a été conçu pour créer des mélanges 30% plus rapidement que la génération précédente.

Conception de produit intelligente

- Le système de mélange innovant permet de réaliser les recettes plus efficacement et d'obtenir des résultats constants en un temps record.
- Le moteur haute capacité et à capacité thermique réduit les temps de mélange, gère facilement les mélanges dos à dos et minimise les temps d'arrêt.
- Le récipient Accelerate™ de 40 onces avec NFC est doté d'une forme innovante et d'une double lame qui tire les ingrédients pour des mélanges plus efficaces et plus homogènes.
- L'écrou de retenue robuste résiste à la chaleur élevée, prolongeant ainsi la durée de vie de l'assemblage de la lame et du récipient.
- 10 boutons de programme avec 40 paramètres optimisés augmentent la capacité de programmation et la facilité d'utilisation pour des résultats cohérents.

071771

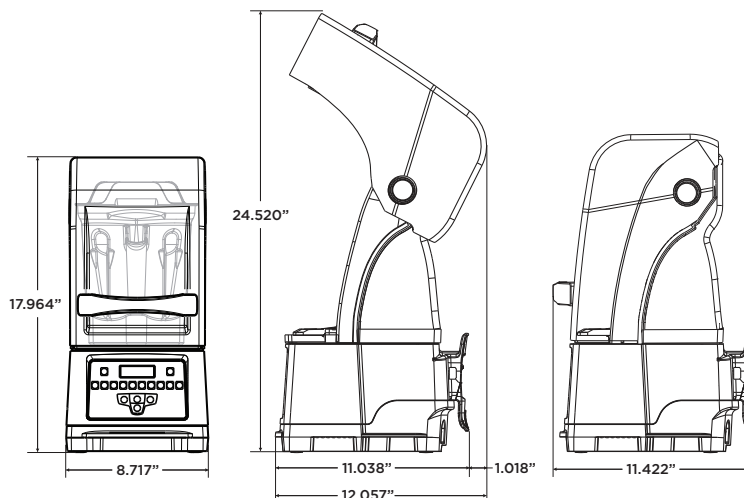

Where applicable
Le cas échéant

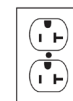

This unit requires a 20 Amp receptacle.
Cet appareil nécessite une prise de 20 A.

Includes Quick & Quiet™ with 40-ounce high-impact clear/stackable Accelerate™ container complete with dual Advance blade assembly and lid, and removable compact enclosure.

Quick & Quiet is backed by a 700 hour or four-year warranty on motor base parts (whichever comes first) and a one-year warranty on labor. For more complete warranty terms and conditions, please visit vitamix.com/commercial.

**Only compatible with new Accelerate™ container.*

Comprend l'appareil Quick & Quiet™ avec un récipient Accelerate™ transparent, empilable et résistant aux chocs de 1,4 L (48 onces) doté d'un couvercle et d'un double assemblage des lames Advance ainsi que d'un boîtier compact amovible.

Le Quick & Quiet est couvert par une garantie de 700 heures ou de quatre ans sur les pièces du socle-moteur (selon la première éventualité) et une garantie d'un an sur le travail. Pour connaître les conditions de garantie complètes, veuillez visiter vitamix.com/commercial.

**Uniquement compatible avec le nouveau récipient Accelerate™.*

Product Specifications

Item Number	071771
Electrical	120 V, 50-60 Hz, 16.0 A This unit requires a 20 Amp receptacle
Net Weight	18 lbs, 12.5 oz
Dimensions	18.0 x 8.7 x 11.0 (HxWxD) Height with lid open: 24.5 in.

Spécifications du produit

Numéro d'article	071771
Caractéristiques électriques	120 V, 50-60 Hz, 16.0 A Cet appareil nécessite une prise de 20 A
Poids net	18 lbs, 12.5 oz
Dimensions	18,0 x 8,7 x 11,0 (H x L x P) Hauteur avec couvercle ouvert : 24,5 po

Also Available

071774	40 oz. Clear Accelerate container*
071775	40 oz. Orange Accelerate container*

**Complete with dual Advance blade assembly and lid*

Également offerts

071774	Récipient Accelerate transparent de 40 oz*
071775	Récipient Accelerate orange de 40 oz*

** Comprend un double assemblage des lames Advance et un couvercle.*

Contact Information

U.S.A.

800.4DRINK4 or 800.437.4654
commercial@vitamix.com

Coordonnées

États-Unis

800 4DRINK4 ou 800 437-4654
commercial@vitamix.com

vitamix.com/commercial

For more information, contact your local foodservice distributor.
Pour obtenir de plus amples renseignements, communiquez avec votre distributeur d'équipement de restauration local.

